

中仕切り オーダーシート

ご注文日 平成 年 月 日

ご注主

貴社名
御住所
御担当者
TEL
注文数
FAX
セット(2枚/1セット)

*当社製ボデーの場合は ボデー型式をご記入お願いします。
ボデー型式=() オーダーNo=()

発送先

発送先
御住所
御担当者
TEL
FAX

ご要望の仕様

下記のボックス図面に寸法を御記下さい

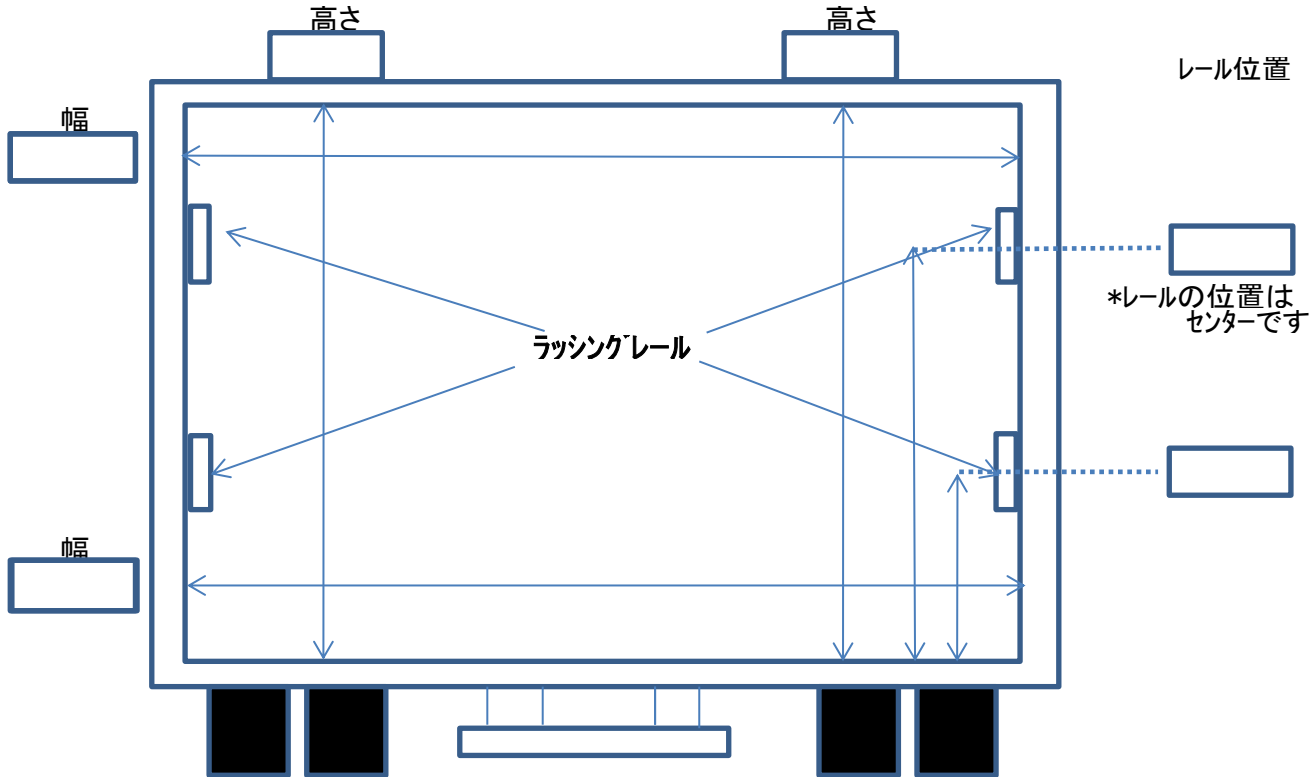

H(高さ寸法)は、フロア上面から天井内板まで、W(幅寸法)は、左右の内板から内板までの寸法をご記入下さい。

- *寸法の一番大きなところを正確に実測お願いします
- *現在ご使用のトラックボデーに歪みの恐れがあるため、縦横2か所ずつ測定お願いします
- *上部コーナーが直角でない場合、寸法を記入してください
- *ご不明な点がございましたら下記までご連絡よろしくお願いします。

株式会社 矢野特殊自動車 サービス事業部
福岡県糟屋郡新宮町上府北4丁目2番1号
TEL 092-963-2289
FAX 092-963-4073 担当: 久末